

Interchangeable Lens

Bedienungsanleitung/Gebruiksaanwijzing/Bruksanvisning/Istruzioni per l'uso/Manual de instruções

DT 18-55mm F3.5-5.6 SAM II

SAL18552

A-mount

©2013 Sony Corporation

http://www.sony.net/
Printed in Thailand

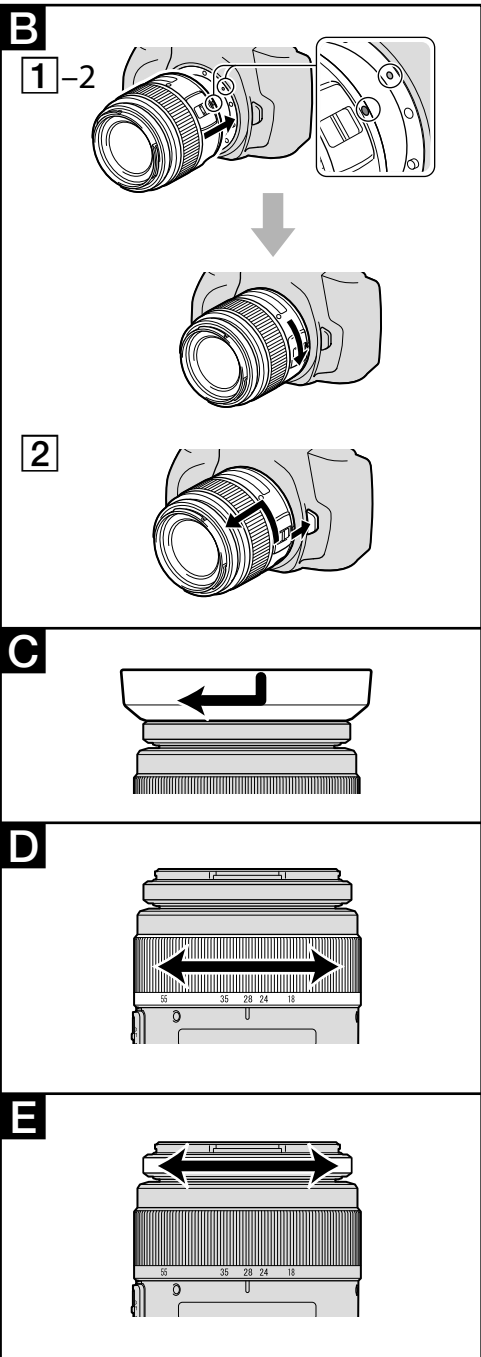

Printed using VOC (Volatile Organic Compound)-free vegetable oil based ink.

**Deutsch**

In dieser Anleitung finden Sie Informationen zum Gebrauch der beiden Objektive. Allgemeine Sicherheitsmaßnahmen für Objektive, wie z. B. Hinweise zur Verwendung, finden Sie in einem weiteren Dokument, den „Sicherheitsmaßnahmen beim Gebrauch“. Bitte lesen Sie vor dem Gebrauch des Objektivs beide Dokumente durch.

Dieses Objektiv ist für A-Bajonett ausgelegt, das bei Sony α Kameras (Modelle, die mit einem Bildsensor im APS-C-Format ausgestattet sind) verwendet wird. Für 35-mm-Kameras ist das Objektiv nicht geeignet.

Hinweise zur Verwendung

- Bei Verwendung dieses Objektivs mit einer Kamera mit E-Bajonett bringen Sie einen getrennt erhältlichen Mount-Adapter an. Bringen Sie nicht das Objektiv direkt an der Kamera mit E-Bajonett an, da Sie sonst beide beschädigen können.
- Wenn Sie das DT 18-55mm F3.5-5.6 SAM II als Teil eines Kits kaufen, ist die standardmäßige hintere Objektivkappe (ALC-R55) nicht unbegriffen. Stattdessen ist der Transportdeckel angebracht.
- Wenn Sie die Kamera mit angebrachtem Objektiv tragen, achten Sie darauf, die Kamera und das Objektiv gut festzuhalten.
- Halten Sie das Objektiv nicht an einem Teil, das beim Zoomen oder Fokussieren hervorsteht.

Vorsichtsmaßnahmen für den Blitz

- Wenn Sie einen eingebauten Kamerablitz verwenden, nehmen Sie unbedingt die Gegenlichtblende ab und achten Sie auf einen Abstand von mindestens 1 m vom Motiv. Bei bestimmten Kombinationen aus Objektiv und Blitz kann das Objektiv das Blitzlicht zum Teil verdecken, was einen Schatten im unteren Bildbereich erzeugt.
- Das DT 18-55mm F3.5-5.6 SAM II kann nicht mit der Ringleuchte oder dem Adapter für Makrolicht verwendet werden.

Vignettierung

- Bei Aufnahmen mit dem Objektiv erscheinen die Ecken des Bildes dunkler als die Mitte. Dieses Phänomen („Vignettierung“ genannt) lässt sich verringern, indem man um 1 bis 2 Stufen abblendet.

A Lage der Teile und Bedienelemente

1...Fokussierring 2...Zoomring 3...Brennweitenkala 4...Brennweitenmarkierung 5...Objektivkontakte 6...Schalter für den Fokussiermodus 7...Montagemarkierung

B Anbringen/Abnehmen des Objektivs**So bringen Sie das Objektiv an (siehe Abbildung B-1)**

1 Nehmen Sie die vordere und die hintere Objektivkappe und den Kameragehäusedeckel ab.

- Beim Anbringen/Abnehmen der vorderen Objektivkappe haben Sie zwei Möglichkeiten. (1) und (2). Wenn Sie die Objektivkappe bei angebrachter Gegenlichtblende anbringen/abnehmen wollen, gehen Sie wie unter (2) erläutert vor.

- Wenn ein Transportdeckel angebracht ist, nehmen Sie ihn wie in (3) dargestellt ab.

2 Richten Sie die orangefarbene Markierung am Objektivtubus und die orangefarbene Markierung an der Kamera (Montagemarkierung) aneinander aus, setzen Sie dann das Objektiv in die Kamerafassung ein und drehen Sie es im Uhrzeigersinn, bis es fest sitzt.

- Drücken Sie nicht auf die Objektivverriegelungstaste an der Kamera, wenn Sie das Objektiv montieren.
- Achten Sie bei der Montage darauf, das Objektiv nicht in einem Winkel zu halten.

So nehmen Sie das Objektiv ab (siehe Abbildung B-2)

Halten Sie die Objektivverriegelungstaste an der Kamera gedrückt, drehen Sie das Objektiv bis zum Anschlag gegen den Uhrzeigersinn und nehmen Sie das Objektiv dann ab.

C Anbringen der Gegenlichtblende

Es empfiehlt sich, eine Gegenlichtblende zu verwenden, um Störeffekte durch Streulicht zu verringern und eine optimale Bildqualität zu erzielen.

Setzen Sie die Gegenlichtblende in die Fassung am Ende des Objektivtubus ein und drehen Sie sie im Uhrzeigersinn, bis sie mit einem Klicken einrastet.

- Beim DT 18-55mm F3.5-5.6 SAM II wird keine Gegenlichtblende mitgeliefert. Sie können die ALC-SH108 (gesondert erhältlich) verwenden.

- Wenn Sie das Objektiv lagern, drehen Sie die Gegenlichtblende um und setzen Sie sie rückwärts auf das Objektiv.

D Zoomen

Drehen Sie den Zoomring, bis die gewünschte Brennweite eingestellt ist.

E Fokussieren

Wenn Sie den Autofokus verwenden, stellt die Kamera den Fokus automatisch ein.

- Solange die automatische Fokussierung läuft, berühren Sie nicht den sich drehenden Fokussierring.
- Die Kamerafunktion zum direkten manuellen Fokussieren kann mit diesem Objektiv nicht verwendet werden. (Nicht alle Kameras verfügen über die Funktion zum direkten manuellen Fokussieren. Sollte Ihre Kamera über diese Funktion verfügen, wird in der Bedienungsanleitung zur Kamera im Abschnitt über das Fokussieren auf diese Einschränkung eingegangen.)
- Mit der Taste AF/MF an der Kamera können Sie nicht zwischen den Modi AF und MF wechseln. Je nach Kamera ist möglicherweise gar keine Taste AF/MF vorhanden. Sollte Ihre Kamera über diese Funktion verfügen, wird in der Bedienungsanleitung zur Kamera im Abschnitt über das Fokussieren auf diese Einschränkung eingegangen.

Im Modus MF (manuelle Fokussierung) drehen Sie den Fokussierring, während Sie durch den Sucher usw. blicken. (siehe Abbildung E).

So wechseln Sie zwischen AF-(Autofokus) und MF-Modus (manueller Fokus)

Mit dem Schalter für den Fokussiermodus am Objektiv können Sie zwischen AF und MF umschalten. Achten Sie darauf, den Schalter (Hebel) für den Fokussiermodus an der Kamera auf AF zu stellen.

- Für die manuelle Fokussierung müssen Sie den Schalter für den Fokussiermodus auf MF stellen. Drehen Sie den Fokussiering nur, wenn MF eingestellt ist. Wenn MF nicht eingestellt ist und Sie den Fokussiering mit Gewalt drehen, kann der Fokussiering beschädigt werden.

So nehmen Sie ein Motiv im MF-Modus in unendlicher Entfernung auf

Mit der Unendlich-Position lässt sich der Fokus etwas korrigieren, wenn es aufgrund von Temperaturschwankungen zu einer Fokusverschiebung kommt. Beim Aufnahmen eines Motivs bei Unendlich-Einstellung im Modus MF (manuelle Fokussierung) stellen Sie durch Prüfen im Sucher oder auf andere Weise scharf.

Technische Daten

Produktname (Modellname)	DT 18-55mm F3.5-5.6 SAM II (SAL18552)
Entsprechend Kleinbildformat-Brennweite*1 (mm)	27-82,5
Objektivgruppen-Elemente	7-8
Blickwinkel*1	76°-29°
Minimalfokuss*2 (m)	0,25
Max. Vergrößerung (X)	0,34
Minimale Blendenstellung	f/22-f/36
Filterdurchmesser (mm)	55
Abmessungen (Maximaldurchmesser × Höhe) (Ca., mm)	71,6 × 69
Gewicht (Ca., g)	222

*1 Die oben für die entsprechende Kleinbildkamera-Brennweite und den Sichtwinkel angegebenen Werte gelten für Digitalkameras mit Wechselobjektiv, die mit einem Bildsensor im Format APS-C ausgestattet sind.

*2 Der minimale Fokus ist der kürzeste Abstand zwischen Bildsensor und Motiv.

- Dieses Objektiv ist mit einem Abstandscodierer ausgestattet. Der Abstandscodierer erlaubt genaue Messung (ADI) durch Verwendung eines Blitzgeräts für den Vorgang.

- Je nach dem Objektivmechanismus kann sich die Brennweite mit dem Aufnahmeabstand leicht ändern. Die angegebenen Brennweiten gehen davon aus, dass das Objektiv auf Unendlich gestellt ist.

Mitgeliefertes Zubehör
Objektiv (1), vorderer Objektivdeckel (1), hinterer Objektivdeckel* (1), Anleitungen

* Wenn Sie das Objektiv als Teil eines Kits kaufen, wird stattdessen der Transportdeckel mitgeliefert.

Änderungen bei Design und technischen Daten bleiben ohne vorherige Ankündigung vorbehalten.

α ist ein Warenzeichen der Sony Corporation.

Nederlands

In deze handleiding vindt u informatie over het gebruik van alle lenzen. Voorzorgsmaatregelen die gelden voor lenzen, zoals opmerkingen bij het gebruik, vindt u in het afzonderlijke document "Voorzorgsmaatregelen vóór gebruik". Lees beide documenten door voordat u de lens gebruikt.

Deze lens is ontworpen voor montagestuk A, die kan worden gebruikt op Sony α camera's (modellen uitgerust met APS-C formaat beeldsensor). U kunt de lens niet gebruiken met 35-mm camera's.

Opmerkingen bij het gebruik

- Wanneer u deze lens gebruikt met een camera met montagestuk E, dient u een montage-adaptor te gebruiken die apart wordt verkocht. Bevestig de lens niet direct op de camera met montagestuk E omdat u hierbij beide kunt beschadigen.
- Als u de DT 18-55mm F3.5-5.6 SAM II aanschafft als onderdeel van een pakket, wordt de standaard achterlensdop ALC-R55 niet bijgeleverd en is de verpakkingstap in plaats daarvan bevestigd.
- Wanneer u de camera meeneemt terwijl de lens is bevestigd, moet u zowel de camera als de lens vasthouden.
- Houd onderdelen van de lens die uitsteken tijdens het in-/uitzoomen of scherpfstellen, niet vast.

Voorzorgsmaatregel voor het gebruik van de flitser

- Als u de ingebouwde flitser van de camera gebruikt, moet u de lenskap verwijderen en foto's maken vanaf een afstand van ten minste 1 m vanaf het onderwerp. Bij bepaalde combinaties van lens/ flitser kan de lens het licht van de flitser gedeeltelijk blokkeren, waardoor een schaduw aan de onderkant van het beeld ontstaat.
- De DT 18-55mm F3.5-5.6 SAM II kan niet worden gebruikt met de Ringflitser of Macroflitseradapter.

Vignetteren

- Wanneer u de lens gebruikt, worden de hoeken van het scherm donkerder dan het midden. U kunt dit verschijnsel (dat vignetteren wordt genoemd) beperken door het diafragma 1 tot 2 stops te sluiten.

A Onderdelen

1...Scherpstelring 2...Zoomring 3...Schaal voor brandpuntsafstand 4...Markeringen voor brandpuntsafstand 5...Contactpunten van lens 6...Schakelaar voor scherpfstelmodus 7...Montagemarkeringen

B De lens bevestigen/verwijderen**De lens bevestigen (zie afbeelding B-1)**

1 Verwijder de voorste en achterste lensdoppen en de dop van de camera.

- U kunt de voorlensdop op twee manieren, (1) en (2), bevestigen/verwijderen. Wanneer u de lensdop bevestigt/verwijdert terwijl de lenskap is bevestigd, gebruikt u methode (2).
- Als een verpakkingstap is bevestigd, verwijdert u deze zoals weergegeven in (3).

2 Lijn de oranje markering op de lenscilinder uit met de oranje markering op de camera (montagemarkeringen). Plaats vervolgens de lens in de lensfitting van de camera en draai de lens rechtsom tot deze vastklikt.

- Druk niet op de lensontgrendelingsknop op de camera terwijl u de lens bevestigt.
- Bevestig de lens niet onder een hoek.

De lens verwijderen (zie afbeelding B-2)

Terwijl u de lensontgrendelingsknop op de camera ingedrukt houdt, draait u de lens zo ver mogelijk linksom. Vervolgens verwijdert u de lens.

C De lenskap bevestigen

U kunt het beste een lenskap gebruiken om lichtvlekken te voorkomen en voor een optimale beeldkwaliteit te zorgen.

Bevestig de kap op de fitting aan het einde van de lenscilinder en draai de kap rechtsom tot deze vastklikt.

- Er wordt geen lenskap geleverd bij de DT 18-55mm F3.5-5.6 SAM II. U kunt de ALC-SH108 gebruiken (los verkrijgbaar).
- Als u de lens opbergt, draait u de lenskap om en bevestigt u deze omgekeerd op de lens.

D In-/uitzoomen

Draai de zoomring tot de gewenste brandpuntsafstand wordt bereikt.

E Scherpfstellen

Wanneer u automatische scherpfstelling gebruikt, past de camera de scherpfstelling automatisch aan.

- Terwijl de camera automatisch scherpfstelt, moet u de draaiende scherpfsteling niet aanraken.
 - De functie voor directe handmatige scherpfstelling van de camera kan niet worden gebruikt met deze lens. (Bepaalde camera's beschikken niet over de functie voor directe handmatige scherpfstelling. Als uw camera beschikt over deze functie, wordt deze beperking beschreven in het gedeelte over scherpfstellen in de gebruiksaanwijzing van uw camera.)
 - U kunt niet schakelen tussen de AF/MF-modi met de AF/MF-knop op de camera (afhankelijk van de camera is het mogelijk dat er geen AF/MF-knop is. Als uw camera beschikt over deze functie, wordt deze beperking beschreven in het gedeelte over scherpfstellen in de gebruiksaanwijzing van uw camera).
- In MF (handmatig scherpfstellen)-modus, kunt u de scherfstelring draaien terwijl u door de zoeker kijkt, etc. (Zie afbeelding E.)

Schakelen tussen AF-modus (automatische scherpfstelling) en MF-modus (handmatige scherpfstelling)

U kunt schakelen tussen AF en MF met de schakelaar voor de scherpfstelmodus op de lens. Zorg ervoor dat u de schakelaar voor de scherpfstelmodus (knop) op de camera op AF zet.

- Zorg ervoor dat u de schakelaar voor de scherpfstelmodus op MF zet voor handmatige scherpfstelling. Draai de scherpfsteling niet zonder MF eerst in te stellen. Als u de scherpfsteling met kracht draait zonder MF eerst in te stellen, kan de scherpfsteling worden beschadigd.

Een onderwerp op oneindige afstand in de MF-modus opnemen

De positie voor oneindigheid biedt de mogelijkheid voor enige aanpassing om te compenseren voor verschuivingen in de scherpfstelling door temperatuursveranderingen. Als u een onderwerp fotografeert op oneindig in MF-modus, kunt u scherpfstellen door de zoeker of andere middelen te controleren.

Technische gegevens

Productnaam (Modelnaam)	DT 18-55mm F3.5-5.6 SAM II (SAL18552)
Gelijkwaardig 35mm-formaat brandpuntsafstand*1 (mm)	27-82,5
Lensgroepenelementen	7-8
Kijkhoek*1	76°-29°
Minimale scherpfstelling*2 (m)	0,25
Maximale vergroting (X)	0,34
Minimale f-stop	f/22-f/36
Filterdoorsnede (mm)	55
Afmetingen (maximale doorsnede × hoogte) (Ongeveer, mm)	71,6 × 69
Gewicht (Ongeveer, g)	222

*1 De hierboven getoonde waarden voor gelijkwaardig 35mm-formaat brandpuntsafstand en kijkhoek zijn voor digitale camera's met verwisselbare lens uitgerust met een APS-C formaat beeldsensor.

*2 Minimale scherpfstelling is de kortste afstand van de beeldsensor tot het onderwerp.

- Deze lens is uitgerust met een afstandscodierer. De afstandscodierer maakt een nauwkeurigere meting mogelijk (ADI) door voor het proces gebruik te maken van een flitser.

- Afhankelijk van het lensmechanisme, kan de brandpuntsafstand wijzigen bij elke verandering van de opnameafstand. De hierboven gegeven brandpuntsafstand gaat ervan uit dat de lens is scherpfgesteld op oneindig.

Bijgeleverd toebehoren

Lens (1), Voorste lensdop (1), Achterste lensdop* (1), Handleiding en documentatie

* De verpakkingstap wordt in plaats daarvan bijgeleverd als u de lens als onderdeel van een pakket aanschaft.

Wijzigingen in ontwerp en technische gegevens voorbehouden, zonder kennisgeving.

α is een handelsmerk van Sony Corporation.

Svenska

I den här bruksanvisningen finner du information om hur du använder vart och ett av objektiv. I "Försiktighetsåtgärder innan användning", som finns på ett separat informationsblad, hittar du information om allmänna försiktighetsåtgärder när det gäller objektivet. Läs igenom de båda dokumenten innan du använder objektivet.

Det här objektivet är utformat för A-fattning, som kan användas på Sony α-kameror (modellert utrustade med bildsensor av APS-C-storlek). Du kan inte använda det med 35 mm-kameror.

Att tänka på när du använder objektivet

- När detta objektiv används med en kamera med E-fattning, sätts på en objektivadapter som säljs separat. Sätt inte på objektivet direkt på kameran med E-fattning eftersom det finns risk för skador.
- Om du köper DT 18-55mm F3.5-5.6 SAM II som en del av ett set, medföljer inte det bakre objektivlocket ALC-R55 som standard, istället används förpackningslocket som skydd.
- Greppa både kameran och objektivet ordentligt när du bär kameran med objektivet monterat.
- Greppa aldrig någon av de delar av objektivet som skjuter ut vid zoomning eller fokusering.

Att tänka på när du använder blytt

- När du använder en inbyggd blytt bör du ta av motljusskyddet och ta bilden på minst 1 m avstånd från motivet. För vissa kombinationer av objektiv och blytt kan det hända att objektivet delvis blockerar blyttljuset, vilket resulterar i skuggbildning nedtill på bilderna.
- DT 18-55mm F3.5-5.6 SAM II kan inte användas med ringljus eller makroljusadapter.

Vinjettering

- När du använder objektivet blir skärmens hörn mörkare än mitten. För att reducera det här fenomenet (som kallas vinjettering) minskar du bländaren med 1 till 2 steg.

A Delarnas namn och placering

1...Fokusering 2...Zoomningsring 3...Brännviddsskala 4...Brännviddsindex 5...Objektivets kontakter 6...Fokuslägesomkopplare 7...Monteringsmärke

B Montera/ta bort objektiv**Montera objektiv (se ill. B-1).**

1 Ta bort det bakre och det främre objektivskyddet från objektivet liksom skyddet på kamerahuset.

(Fortsättning på andra sidan)

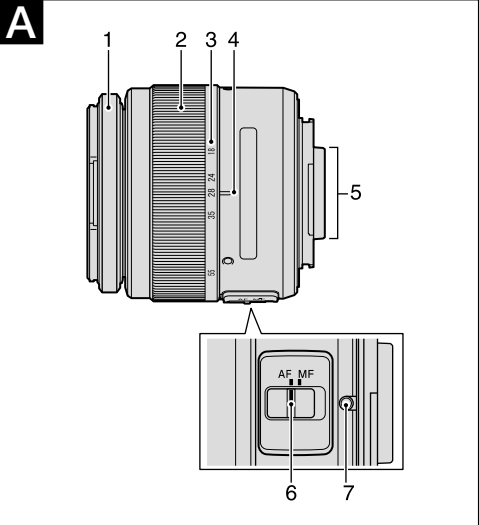

B

1-1

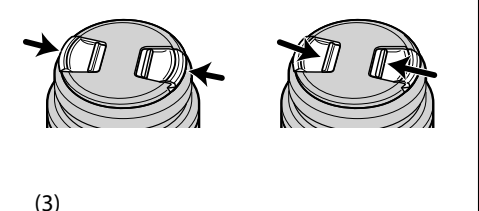
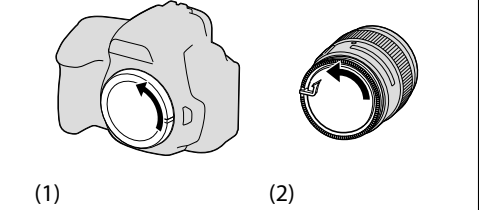

1-2

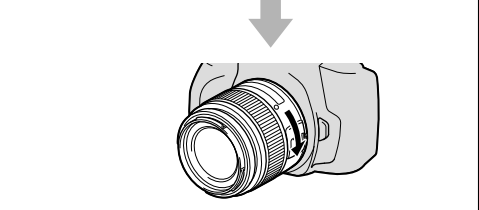
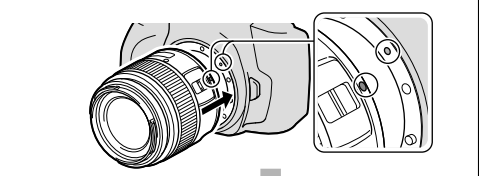

2

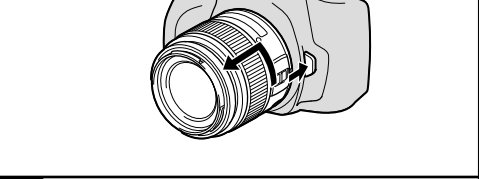

C

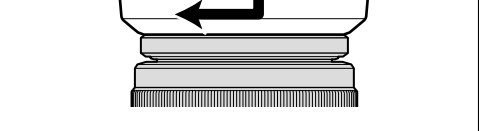

D

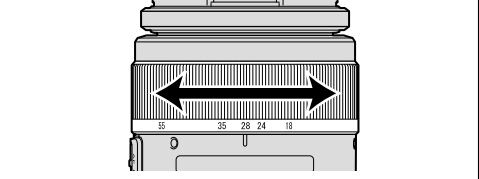

E

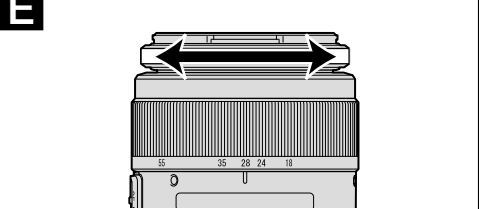

Svenska

(Fortsättning från andra sidan)

- Du kan fästa/ta bort det främre objektivlocket på två sätt, (1) och (2). När du fäster/tar bort objektivlocket med motljusskyddet monterat använder du metod (2).
- Om det sitter ett förpackningslock på objektivet tar du bort det på det sätt som visas på bild (3).

- Passa in det orange märket på objektivcylindern mot det orange märket på kameran (monteringsmärket), skjut sedan in objektivet i kamerafästet och vrid det medurs tills det låses fast.
 - Tryck inte in objektivets spärrknapp på kameran när du monterar objektivet.
- Se upp så att du inte sätter objektivet snett.

Ta bort objektivet (se ill. B-2).

Samtidigt som du håller objektivets spärrknapp på kameran intryckt, vrider du objektivet moturs så långt det går och tar sedan bort objektivet.

C Fästa motljusskyddet

Du rekommenderas att använda motljusskyddet för att slippa onödiga reflexer och få bästa möjliga bildkvalitet.

Passa in motljusskyddet mot fästet på objektivet och vrid motljusskyddet medurs tills det klickar på plats.

- Motljusskydd medföljer inte DT 18-55mm F3.5-5.6 SAM II. Du kan använda ALC-SH108 (säljs separat).
- Vid förvaring vänder du motljusskyddet och placerar det bakvänt på objektivet.

D Zoomning

Vrid zoomningsringen till önskad brännvidd.

E Fokusering

När du använder autofokus ställer kameran automatiskt in skärpan.

- Rör inte fokusringen när den roterar medan kameran automatiskt ställer in skärpan.
- Kamerans manuela direktfokusering kan inte användas med det här objektivet. (Vissa kameror saknar funktion för manuell direktfokusering. Om kameran har den här funktionen, beskrivs den här begränsningen i avsnittet om fokusering i bruksanvisningen till kameran.)

- Du kan inte växla mellan AF/MF-lägena med hjälp av AF/MF-knappen på kameran. (Vissa kameror saknar AF/MF-knapp. Om kameran har den här funktionen, beskrivs den här begränsningen i avsnittet om fokusering i bruksanvisningen till kameran.)

I MF-läget (Manuell fokus), rotera fokusringen samtidigt som du tittar genom sökaren, etc. (se ill. E.)

Växla mellan AF (automatiskt fokus)/MF (manuellt fokus)

Fokusläget kan växlas mellan AF och MF med hjälp av fokuslägesomkopplaren på objektivet. Se till att fokuslägesomkopplaren (-spaken) på kameran står på AF.

- För manuellt fokus ställer du fokuslägesomkopplaren på MF. Vrid inte fokusringen om du inte har valt läget MF. Om du med våld försöker vrida fokusringen utan att ha valt läget MF kan fokusringen skadas.

Ta bilder av ett motiv på oändligt avstånd i MF-läget

I läget för oändligt avstånd finns utrymme för viss kompensering för ändring av skärpeinställningen som orsakas av temperaturförändringar. Vid fotografering av ett motiv på oändligt avstånd i MF-läget, fokusera genom att titta i sökaren eller på annat sätt.

Produktnamn (Modellnamn)	DT 18-55mm F3.5-5.6 SAM II (SAL18552)
Motsvarande brännvidd i 35mm-format*1 (mm)	27-82,5
Objektivgrupper/-element	7-8
Bildvinkel*1	76°-29°
Minsta fokus*2 (m)	0,25
Maximal förstoring (X)	0,34
Minsta bländare	f/22-f/36
Filterdiameter (mm)	55
Storlek (maximal diameter x höjd) (Ca., mm)	71,6 x 69
Vikt (Ca., g)	222

*1 Värdena som visas ovan för motsvarande 35mm-formats brännvidd och bildvinkel gäller för digitalkameror med utbytbar objektiv med en bildsensor av APS-C-storlek.

*2 Minsta fokus är det kortaste avståndet från bildsensorn till motivet.

- Det här objektivet är utrustat med en avståndsmätare. Avståndsmätaren ger noggrannare mätresultat (ADI) genom att nyttja en blixtr för processen
- Beroende på objektivmekanismen, kan brännvidden ändras vid ändring av fotograferingsavståndet. Brännvidderna som anges ovan förutsätter att objektivet har fokus inställt på oändlighet.

Inkluderade artiklar
Objektiv (1), Främre objektivskydd (1), Bakre objektivskydd* (1), Uppsättning tryckt dokumentation
* Förpackningslocket medföljer istället om du köper objektivet som en del av ett set.

Utförande och specifikationer kan ändras utan föregående meddelande.

α är ett varumärke som tillhör Sony Corporation.

Italiano

Nel presente manuale sono contenute le informazioni relative all'uso di ciascun obiettivo. Nel documento separato "Precauzioni per l'uso", sono descritte le precauzioni comuni a tutti gli obiettivi, quali le note sull'uso. Prima di utilizzare l'obiettivo, leggere entrambi i documenti.

Il presente obiettivo è progettato per il Montaggio A che può essere utilizzato con fotocamere Sony α (modelli dotati di un sensore di ingrandimento delle immagini APS-C). Questo obiettivo non può essere utilizzato su fotocamere di formato 35 mm.

Note sull'uso

- Quando si utilizza questo obiettivo con una fotocamera con Montaggio E, applicare un Adattatore per montaggio obiettivo, in vendita separatamente. Non applicare l'obiettivo direttamente alla fotocamera con Montaggio E, altrimenti si potrebbero danneggiare entrambi.
- Se il modello DT 18-55mm F3.5-5.6 SAM II viene acquistato come parte di un kit, il copriobiettivo posteriore standard ALC-R55 non è incluso e al suo posto è applicato un coperchio di imballaggio.
- Quando la fotocamera viene trasportata con l'obiettivo applicato, accertarsi di afferrare la fotocamera e l'obiettivo in modo saldo.
- Non tenere la fotocamera afferrandola da una delle parti dell'obiettivo che fuoriesce durante lo zoom o la messa a fuoco.

Precauzioni per l'uso del flash

- Se viene utilizzato il flash della fotocamera integrato, assicurarsi di rimuovere il paraluce e di effettuare la ripresa ad almeno 1 m di distanza dal soggetto. Con determinate combinazioni di obiettivo/flash, è possibile che l'obiettivo ostruisca parzialmente la luce del flash, producendo un'ombra nella parte inferiore dell'immagine.
- Non è possibile utilizzare il DT 18-55mm F3.5-5.6 SAM II con la lampada ad anello o l'adattatore Macro Light.

Vignettatura

- Durante l'uso dell'obiettivo, gli angoli dello schermo diventano più scuri rispetto alla parte centrale. Per ridurre questo fenomeno (denominato vignettatura), ridurre l'apertura di 1 o 2 valori.

A Nomi delle parti

- ...Anello per la messa a fuoco
- ...Anello dello zoom
- ...Scala della lunghezza focale
- ...Indicazione della lunghezza focale
- ...Contatti dell'obiettivo
- ...Interruttore del modo di messa a fuoco
- ...Indicazione di montaggio

B Applicazione/rimozione dell'obiettivo

Per applicare l'obiettivo (vedere l'illustrazione B-1).

- Rimuovere i copriobiettivi posteriore e anteriore e il cappuccio del corpo della fotocamera.
 - Per applicare/rimuovere il copriobiettivo anteriore, sono disponibili i metodi (1) e (2). Per applicare/rimuovere il copriobiettivo quando è installato il paraluce, utilizzare il metodo (2).
 - Se è applicato un coperchio di imballaggio, rimuoverlo come illustrato nella figura (3).
- Allineare l'indicazione arancione sul cilindro dell'obiettivo con l'indicazione arancione sulla fotocamera (indicazione di montaggio), quindi inserire l'obiettivo nell'attacco della fotocamera e ruotarlo in senso orario fino a quando non si blocca in posizione.
 - Durante l'installazione dell'obiettivo, assicurarsi di non premere il relativo tasto di rilascio sulla fotocamera.
 - Non installare l'obiettivo in una posizione inclinata.

2 Allineare l'indicazione arancione sul cilindro dell'obiettivo con l'indicazione arancione sulla fotocamera (indicazione di montaggio), quindi inserire l'obiettivo nell'attacco della fotocamera e ruotarlo in senso orario fino a quando non si blocca in posizione.

- Durante l'installazione dell'obiettivo, assicurarsi di non premere il relativo tasto di rilascio sulla fotocamera.
- Non installare l'obiettivo in una posizione inclinata.

Per rimuovere l'obiettivo (vedere l'illustrazione B-2).

Tenendo premuto il tasto di rilascio sulla fotocamera, ruotare l'obiettivo in senso antiorario fino a quando non si arresta, quindi rimuoverlo.

C Applicazione del paraluce

Si consiglia di utilizzare un paraluce per ridurre i riflessi e assicurare la massima qualità delle immagini.

Inserire il paraluce nell'attacco situato sull'estremità del cilindro dell'obiettivo, quindi ruotarlo in senso orario fino a quando non scatta in posizione.

- Il modello DT 18-55mm F3.5-5.6 SAM II non include un paraluce. È possibile utilizzare il modello ALC-SH108 (in vendita separatamente).
- Per riporre il paraluce, capovolverlo e spingerlo indietro in direzione dell'obiettivo.

D Uso dello zoom

Ruotare l'anello di regolazione dello zoom impostandolo sulla lunghezza focale desiderata.

E Messa a fuoco

Durante l'uso della messa a fuoco automatica, la fotocamera esegue la messa a fuoco automaticamente.

- Durante l'esecuzione della messa a fuoco automatica, non toccare l'anello per la messa a fuoco mentre sta ruotando.
- Con il presente obiettivo, non è possibile utilizzare la funzione di messa a fuoco manuale diretta della fotocamera (alcune fotocamere non dispongono della funzione di messa a fuoco manuale diretta. Se la fotocamera dispone di questa funzione, questa restrizione è illustrata nella sezione della messa a fuoco del manuale delle istruzioni).
- Non è possibile alternare i modi AF/MF mediante il tasto AF/MF della fotocamera (a seconda della fotocamera in uso, il tasto AF/MF potrebbe non essere presente. Se la fotocamera dispone di questa funzione, questa restrizione è illustrata nella sezione della messa a fuoco del manuale delle istruzioni).

In modalità MF (Messa a fuoco manuale), ruotare l'anello per la messa a fuoco mentre si osserva l'immagine attraverso il mirino, ecc. (vedere l'illustrazione E).

Per alternare tra i modi AF (messa a fuoco automatica)/MF (messa a fuoco manuale)

È possibile alternare tra i modi AF e MF mediante l'interruttore del modo di messa a fuoco sull'obiettivo. Assicurarsi di impostare l'interruttore (leva) del modo di messa a fuoco della fotocamera su AF.

- Assicurarsi di impostare l'interruttore del modo di messa a fuoco su MF per la messa a fuoco manuale. Non ruotare l'anello per la messa a fuoco senza aver eseguito la suddetta impostazione su MF. Se l'anello per la messa a fuoco viene ruotato forzatamente, senza che sia stata eseguita l'impostazione su MF, l'anello stesso potrebbe subire danni.

Per riprendere un soggetto con messa a fuoco sull'infinito nel modo MF

La posizione di messa a fuoco sull'infinito fornisce alcune regolazioni per compensare la variazione della messa a fuoco causata da una modifica della temperatura. Per riprendere un soggetto con messa a fuoco sull'infinito nel modo MF, mettere a fuoco controllando il mirino o altri riferimenti.

Nome del prodotto (Nome del modello)	DT 18-55mm F3.5-5.6 SAM II (SAL18552)
Lunghezza focale equivalente al formato 35 mm*1 (mm)	27-82,5
Gruppi-elementi dell'obiettivo	7-8
Angolo di visualizzazione*1	76°-29°
Messa a fuoco minima *2 (m)	0,25
Ingrandimento massimo (X)	0,34
F-stop minimo	f/22-f/36
Diametro del filtro (mm)	55
Dimensioni (diametro massimo x altezza) (circa, mm)	71,6 x 69
Peso (circa, g)	222

*1 I suddetti valori della lunghezza focale equivalente al formato 35 mm e dell'angolo di visualizzazione si riferiscono alle fotocamere digitali con obiettivo intercambiabile dotate di sensore di ingrandimento delle immagini APS-C.

*2 La messa a fuoco minima indica la distanza minima tra il sensore delle immagini e il soggetto.

- Il presente obiettivo è dotato di un codificatore di distanza. Il codificatore di distanza consente misurazioni estremamente accurate (ADI) mediante l'uso di un flash per l'elaborazione.
- A seconda del meccanismo dell'obiettivo, è possibile che la lunghezza focale vari in base alla distanza di ripresa. Per le lunghezze focali sopra indicate si presume che l'obiettivo sia impostato sulla messa a fuoco all'infinito.

Accessori inclusi
Obiettivo (1), copriobiettivo anteriore (1), copriobiettivo posteriore* (1), corredo di documentazione stampata
* Se l'obiettivo viene acquistato come parte di un kit, al suo posto è incluso un coperchio di imballaggio.

Disegno e caratteristiche tecniche sono soggetti a modifiche senza preavviso.

α è un marchio di fabbrica di Sony Corporation.

Português

<p>Este manual contém informações sobre a utilização de cada uma das objetivas. As precauções comuns às objetivas, tais como as notas de utilização, podem ser encontradas em “Precauções antes de utilizar” numa folha em separado. Leia os dois documentos, antes de utilizar a objetiva.</p>

Esta objetiva tem uma montagem tipo A, que pode ser utilizada com câmaras Sony α (modelos equipados com sensor de imagem do tamanho APS-C). Não pode utilizá-la em câmaras do formato de 35 mm.

Notas de utilização

- Quando utilizar esta objetiva com uma câmara que tenha uma montagem tipo E, fixe um adaptador para montagem vendido à parte. Não fixe a objetiva diretamente na câmara com uma montagem tipo E, pois pode danificar ambas.
- Se adquirir a DT 18-55mm F3.5-5.6 SAM II como parte integrante de um kit, a tampa de trás da objetiva padrão ALC-R55 não está incluída, mas está colocada a tampa de embalagem.
- Quando transportar a câmara com a objetiva montada, agarre na câmara e na objetiva.
- Não pegue na parte da objetiva que sai quando utiliza o zoom ou quando foca.

Precauções de utilização do flash

- Quando utilizar um flash incorporado na câmara, retire o para-sol da objetiva e dispare a uma distância de pelo menos 1 metro do motivo. Com certas combinações de objetivas e flash, a objetiva pode tapar parcialmente a luz do flash, provocando sombras na parte inferior da imagem.
- A DT 18-55mm F3.5-5.6 SAM II não pode ser utilizada com o Anel de Iluminação ou o Adaptador Macro Light.

Efeito de vinheta

- Quando utilizar a objetiva, os cantos do ecrã ficam mais escuros do que o centro. Para diminuir este efeito (designado por vinheta), feche a abertura 1 a 2 stops.

A Nomes das peças

- ...Anel de focagem
- ...Anel de zoom
- ...Escala de distância focal
- ...Marca de distância focal
- ...Contactos da objetiva
- ...Seletor do modo de focagem
- ...Marca de montagem

B Montar/desmontar a objetiva

Para montar a objetiva (Consulte a Ilustração B-1.)

- Retire as tampas da frente e de trás da objetiva e a tampa do corpo da câmara.
 - Pode montar/desmontar a tampa da frente da objetiva de duas maneiras: (1) e (2). Quando montar/desmontar a tampa da objetiva com o para-sol da objetiva instalado, utilize o método (2).
 - Se a tampa de embalagem estiver colocada, retire-a tal como indicado em (3).
- Alinhe a marca laranja no corpo da objetiva com a marca laranja na câmara (marca de montagem) e depois instale a objetiva no encaixe da câmara e rode-a no sentido dos ponteiros do relógio até ficar encaixada.
 - Quando montar a objetiva, não pressione o botão de libertação da objetiva na câmara.
 - Não monte a objetiva numa posição inclinada.

Para retirar a objetiva (Consulte a Ilustração B-2.)

Mantendo premido o botão de libertação da objetiva na câmara, rode a objetiva no sentido contrário ao dos ponteiros do relógio até ao máximo e depois retire a objetiva.

C Montar o para-sol da objetiva

Recomenda-se que utilize um para-sol da objetiva para reduzir o brilho e garantir a máxima qualidade de imagem.

Instale o para-sol no encaixe no fim do corpo da objetiva e rode-o no sentido dos ponteiros do relógio até ficar encaixado.

- A DT 18-55mm F3.5-5.6 SAM II não é fornecida com um para-sol para objetivas. Pode utilizar o ALC-SH108 (vendido à parte).
- Quando guardar a câmara, vire o para-sol da objetiva ao contrário e coloque-o na objetiva ao contrário.

D Utilizar o zoom

Rode o anel de zoom para a distância focal desejada.

E Focagem

Quando utilizar o autofoco, a câmara regula a focagem automaticamente.

- Enquanto a câmara estiver a focar automaticamente, não toque no anel de focagem rotativo.
- A função de focagem manual direta da câmara não pode ser utilizada com esta objetiva. (Algumas câmaras não têm a função de focagem manual direta. Se a sua câmara tiver esta função, esta restrição está explicada na secção sobre a focagem do manual de instruções da câmara.)
- Não é possível mudar entre os modos AF/MF utilizando o botão AF/MF da câmara. (Dependendo da câmara, o botão AF/MF pode não existir. Se a sua câmara tiver esta função, esta restrição está explicada na secção sobre a focagem do manual de instruções da câmara.)

No modo MF (focagem manual), rode o anel de focagem ao mesmo tempo que olha pelo visor eletrónico, etc. (Consulte a Ilustração E.)

Para mudar entre os modos AF (autofoco)/MF (focagem manual)

Pode mudar entre AF e MF utilizando o seletor do modo de focagem na objetiva. Certifique-se de que coloca o seletor do modo de focagem na câmara na posição AF.

- Certifique-se de que coloca o seletor do modo de focagem na posição MF para a focagem manual. Não rode o anel de focagem sem antes mudar para a posição MF. Se rodar o anel de focagem à força, sem antes mudar para a posição MF, pode danificá-lo.

Para fotografar um motivo a uma distância infinita utilizando o modo MF

A posição de infinito oferece a possibilidade de regulação para compensar o desvio de focagem causado por alterações de temperatura.

Quando fotografar um motivo a uma distância infinita no modo MF, faça a focagem através do viewfinder ou outro meio.

Nome do produto (nome do modelo)	DT 18-55mm F3.5-5.6 SAM II (SAL18552)
Distância focal equivalente do formato de 35 mm*1 (mm)	27-82,5
Grupos-elementos da objetiva	7-8
Ângulo de visão*1	76°-29°
Focagem mínima*2 (m)	0,25
Ampliação máxima (X)	0,34
f-stop mínimo	f/22-f/36
Diâmetro do filtro (mm)	55
Dimensões (diâmetro máximo x altura) (aprox., mm)	71,6 x 69
Peso (aprox., g)	222

*1 Os valores acima indicados para a distância focal equivalente do formato de 35 mm e para o ângulo de visão referem-se às Câmaras Digitais de Objetivas Intercambiáveis equipadas com um sensor de imagem do tamanho APS-C.

*2 A focagem mínima é a distância mais curta entre o sensor de imagem e o motivo.

- Esta objetiva está equipada com um codificador de distâncias. O codificador de distâncias permite uma medição mais exata (ADI) pelo facto de utilizar um flash para o processo.
- Dependendo do mecanismo da objetiva, a distância focal pode mudar com qualquer alteração na distância de disparo. As distâncias focais acima indicadas presumem que a objetiva está focada no infinito.

Itens incluídos
Objetiva (1), Tampa da frente da objetiva (1), Tampa de trás da objetiva* (1), Documentos impressos

* Se adquirir a objetiva como parte integrante de um kit, a tampa de embalagem vem incluída como alternativa.

O design e as especificações estão sujeitos a alterações sem aviso prévio.

α é uma marca comercial da Sony Corporation.